

2025年3月31日

AOI.コミュニケーションズ株式会社

サステナブル×デザイン、展示会装飾に新しい“布素材”が誕生
持続可能な環境保護と美観デザインの両方を備えた
新しいファブリックが、展示会の未来を変える

展示会ブースデザインを手掛けるAOI.コミュニケーションズ株式会社（本社：東京都中央区、代表取締役 古舘拡美、以下当社）は、4月1日にサステナブルな展示装飾を実現する新ファブリック素材を発表します。従来の出力シートに代わるリユース可能なファブリックを採用することで、廃棄物の削減と企業の年間にかかる展示装飾コストを大幅に軽減させます。

【環境配慮×コスト削減×時短施工＝SDGs時代の展示装飾】

従来の展示会では、会期中に使用された資材が大量に廃棄されるという課題がありました。この問題を解決するために、当社の新しいファブリックは無駄な廃棄物を減らし、企業の展示会出展に関わる年間コストを減らす展示装飾デザインを実現します。

本ファブリックは、専用レールフレームに取り付けるだけのシンプルな構造で、展示会終了後もファブリックをフレームからはずして持ち帰り、次の展示会で再利用することができます。従来の展示壁に貼付する出力シート同様に、展示棚やモニターの設置も可能です。裏面に磁石を仕込むことで、壁のどこにでも商品やキャッチコピーを掲示することができます。またLEDを仕込めば人目をひく美しいデザインになるなど柔軟なディスプレイ演出が可能です。

環境負荷を抑えつつ美観を兼ねそろえたSDGs展示装飾素材が今春に誕生します。持続可能な展示装飾の新たなスタンダードとして、出展企業のブランド価値向上に貢献いたします。

【防災加工標準装備×展示会装飾規定に対応＝小規模ブースにも対応】

本ファブリックは防災加工済みで、会場の展示装飾規定もクリアしています。会場で用意する基礎小間用のパーティションにも装着可能で、どの規模の医学会や展示会にも柔軟に対応できます。さらに布のもつ温かみのある素材が来場者に親しみやすい空間を演出します。パネルの掲示やモニターの設置で済ませてしまいがちな小規模ブースにも来場者が目をとめやすくなります。

【準備時間の短縮＝作業人件費削減＝年間展示会出展コストを削減】

多くの企業は展示ブースの壁面装飾に出力シートを直接貼る方法を採用しています。しかし、この手法は前日の施工準備に時間と手間がかかる上、展示会終了後にはシートを廃棄する必要があり、コストと環境負荷の両面で課題となっていました。

当社のリユース可能なファブリックなら、事前にプリントしたものを専用レールフレームに取り付けるだけです。前日の準備に関わる作業時間と人数を最小限に抑えられます。つまり施工準備時間の短縮と作業人件費削減を同時に実現し、年間の展示装飾費用にかかるコストを大幅に削減できます。

【新ファブリック素材の特徴と価格】

ポリエステル 100%で防炎加工済みです。棚の取り付けや裏側に磁石やLEDを仕込むこともできます。

大規模展示では壁にそのまま貼付することもできますが、基礎小間等のパーティションに取り付ける場合には、専用のレールフレームが必要です。レールフレームは展示会期間中のリースで承ります。ファブリックの価格は㎡あたり 9,800 円です。展示会によって壁の大きさが異なりますが、例えば一壁 3000mm x 2700mm で計算すれば、ファブリックは 79,380 円です。レールフレームは 1 壁セット 25,000 円です。

【SDGs 展示への今後の展開】

AOI.コミュニケーションズ株式会社は、これまでも再利用できる牽牛なダンボール素材を利用した展示装飾や着せ替えできる展示装飾など、持続可能な展示装飾の実現を追求して参りました。今後もさらなる技術の開発とサービス拡充を進めてまいります。SDGs 展示に関する製品お問い合わせや価格は、当社までご連絡ください。

AOI.コミュニケーションズ株式会社 会社概要

創業：2018年5月23日 設立：2022年6月1日 法人化

東京都中央区日本橋人形町 3-5-8 日本橋センチュリー21 502

事業内容：広報戦略コンサルティング、展示会ブースデザイン、グラフィック制作、動画制作

URL：<https://www.aoicom.com/>

【ファブリック素材写真】



1 コマ展示デザイン (ファブリック装着後)



1 コマ展示デザイン (棚設置後)



ファブリック装着用専用レールフレーム

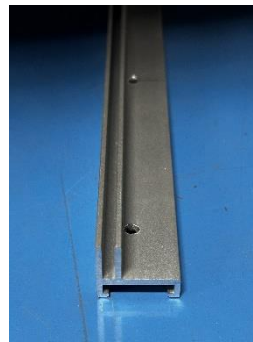
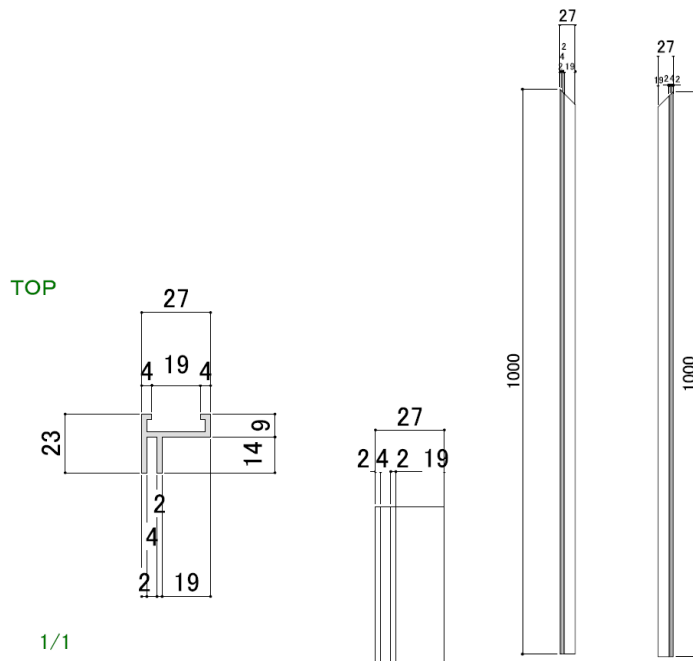

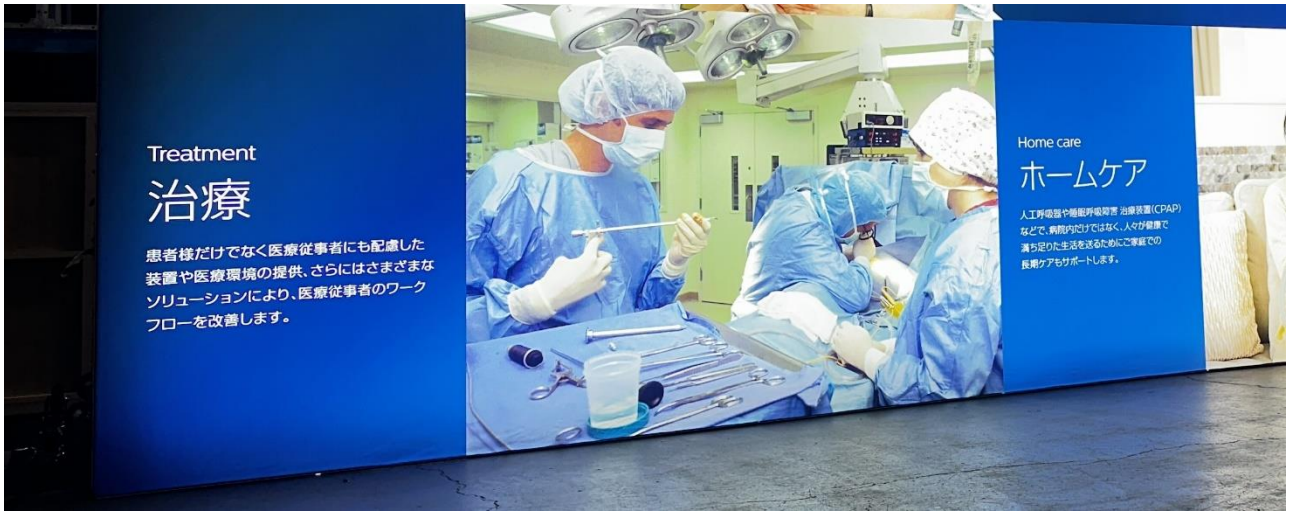

裏側に LED を仕込んだ素材



防災加工登録済

本件に関するメディアからのお問い合わせ先
 アオイ ふうたひろみ
 AOI.コミュニケーションズ株式会社 マーケティング部 古館 拡美
 電話：03-5801-9941 E-mail：press@aoicom.com